

Guia de instalação

Com a autorização da Geolam, Inc.

Geolam Vertigo Revestimento & Sofito



Geolam[®]
Architectural
Eco-Technology

LAT. AMERICA



Geolam[®]

Architectural
Eco-Technology

LAT. AMERICA

Vertigo 5010

WHS: Wood hybrid system
(Sistema de madeira híbrida)

Ficha de dados



Espessura: 13 mm

Largura total: 186 mm

Largura utilizável: 170 mm

Tolerancias de seção (mm): + 0.5 / - 1.5

Resistência ao fogo:

Sob pedido antes da encomenda

Acabado de superfícies: lixado

Comprimento standard: 3.60 m

Peso: 1.29 kg/lm

Momento secundario Ix (cm⁴): 0.56

Momento secundario Iy (cm⁴): 121.55

Módulo de seção Zx (cm³): 0.68

Módulo de seção Zy (cm³): 12.81

Núcleo em liga de alumínio

anodizado: A6063S-T5

Coefficiente de expansão térmica:

(20-100°C) : 23.4 µm/m/°C

Módulo de Elasticidade: 68.6 GPa

Resistência á tração: 186 Mpa min

Seção transversal do núcleo (mm²): 371.95

Coiores:



Teca



Toupeira



Palisandro



Ébano



Vertigo 5010

WHS: Sistema de madeira híbrida

Ficha de dados

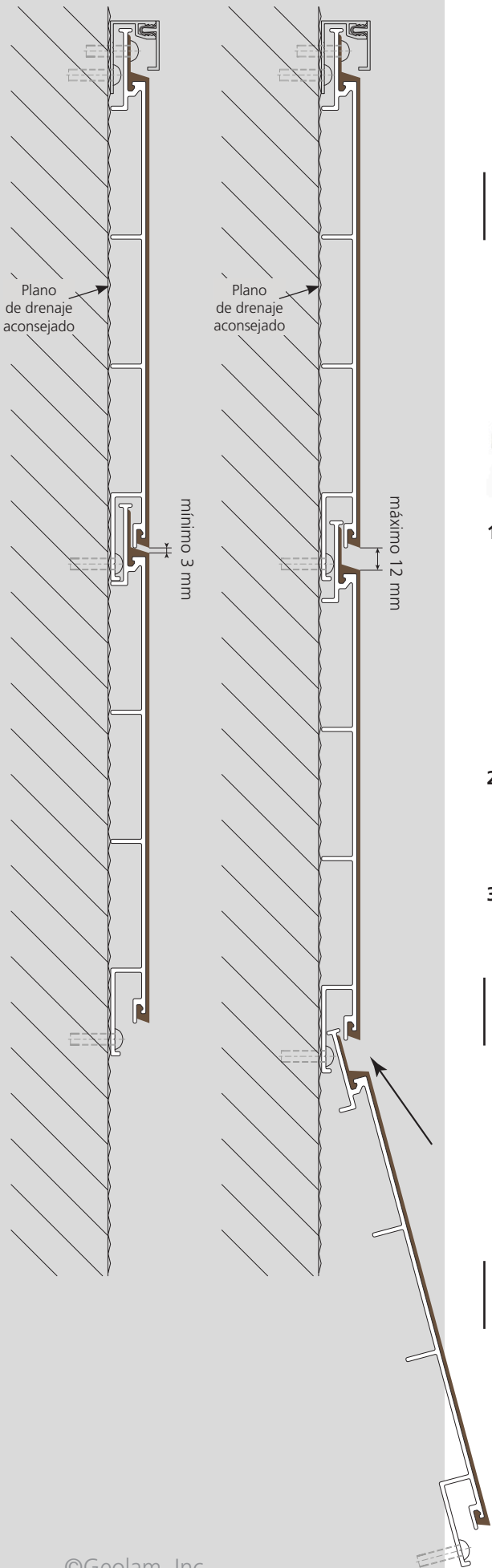

1. Tirar a condensação e a circulação do ar são essenciais para a saúde dos produtos de construção. Embora as tábuas possam ser montadas diretamente na parede ou no substrato, é boa prática de construção instalar um plano de drenagem e montá-las nele. Não sele a parte superior nem a parte inferior da pared para permitir a drenagem e a circulação do ar.
2. As tábuas Geolam podem ser montadas horizontal, vertical o diagonalmente diretamente na parede sobre a barreira de ar / vapor compatível com o código.
3. As tábuas podem ser cortadas no sentido do comprimento em função da necessidade.
4. Os parafusos recomendados são de aço inoxidável, austenítico e não magnéticos. O diâmetro recomendado do parafuso é de 4 mm, de cabeça plana com um diâmetro de 8,2 mm e um comprimento de 19 mm. Mínimo 60 cm entre os centros.
5. As tábuas podem ser cortadas para criar um canto de mitra nas esquinas externas ou se pode usar as esquinas Geolam O/S.
6. Os parafusos expostos no tabuleiro final podem ser cobertos com calafetagem se for desejado ou podem ser cobertos com qualquer peça de metal pintada com tinta pulverizada.

Peça de inicio "J" 9321

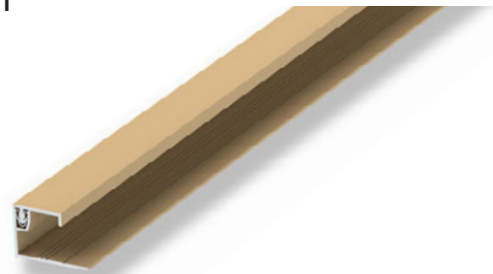
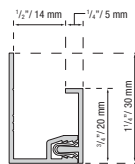

Esquinas Externas 9322

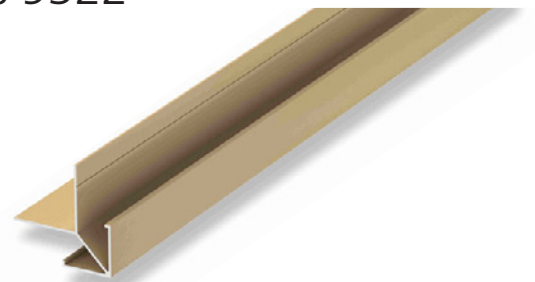
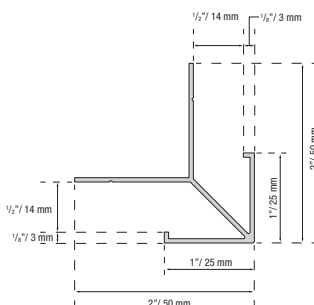



Vertigo 5010

Guia de instalação

Revestimento

1. Instale a peça de início "J" ou outro componente de acabamento na parte superior e inferior da parede (A).
2. Se as esquinas externas não estão biseladas, instale as esquinas externas antes do revestimento (F).
3. Instale o primeiro painel superior e parafuse a um mínimo de 60 cm (B).
4. Instale o seguinte painel e segure (C).
5. Instale painéis adjacentes deixando 3mm entre as juntas.
6. Corte o último painel de acordo com o necessário para encaixar na peça de início "J" e segure.
7. Instale a cobertura da peça de início "J" (D).

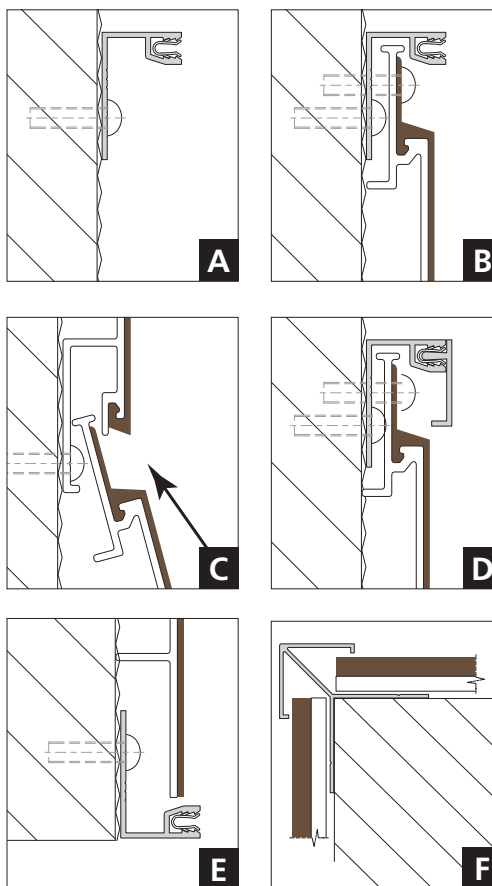

Guía de instalación

Sofito

1. Instale a peça de início "J" nos fins do perímetro (G).
2. Instale o primeiro painel e segure-lo no seu lugar (H).
3. Deslize os painéis adjacentes com a junta selecionada para revelar a separación e segure (I).
4. Instale painéis adjacentes deixando 3mm entre as juntas.
5. Corte o último painel de acordo com o necessário para encaixar na peça de início "J" e segura-lo (K).

